



"КОМПЛЕКТСТРОЙКОМПАНИ" официальный дилер

Мы предлагаем надёжную профессиональную российскую продукцию - **более 30 моделей малой дорожной и строительной техники с торговой маркой СПЛИТСТОУН®**.

Техника СПЛИТСТОУН® - это продукция с гарантированно высокими эксплуатационными характеристиками, не уступающая аналогичной продукции лучших мировых производителей.

Характерной особенностью производимой техники является её адаптация к сложным климатическим условиям России, надёжность в эксплуатации и удобство в использовании при оптимальной цене.

Весь модельный ряд техники СПЛИТСТОУН® можно укомплектовать высокоэффективными и профессиональными расходными материалами торговой марки СПЛИТСТОУН®.

ВИБРОПЛИТЫ различного назначения:



Массой от **70** до **300** кг обеспечивают высокоэффективное уплотнение связных материалов дорожных покрытий, сыпучих материалов, дробленых скальных пород, грунтов.

Широкий диапазон технических характеристик, высокие эксплуатационные параметры и простота эксплуатации, эффективность использования наших виброплит на малых площадях и в стесненных условиях определяют целесообразность их использования при проведении работ по устройству площадок, пешеходных дорожек, устройству и ремонту дорожных асфальтобетонных покрытий и покрытий из сыпучих материалов, брусчатки и дорожного камня.

РЕЗЧИКИ ШВОВ:



Мощностью от **5** до **15** л.с. с бензиновыми и электрическими двигателями обеспечивают возможность нарезки конструкционных и технологических швов с плавной регулировкой глубины реза **до 320** мм в покрытиях из асфальта, асфальтобетона, бетона, железобетона и других материалов на открытых площадках и в закрытых помещениях.

Незаменимы при резке температурных швов, обрезании кромки дорожных покрытий, проведении ямочного ремонта дорог.

МОЗАИЧНО-ШЛИФОВАЛЬНЫЕ МАШИНЫ:



Предназначены для выравнивания, шлифования и полирования конструкционных и отделочных материалов покрытий полов. Являются лучшими среди зарубежных и отечественных аналогов. Производительность машин в **3** раза выше аналогов за счет высокой стойкости инструмента, отсутствия вибраций и ударных нагрузок на инструменте.

Двухтраверсная модель **GM-245** используется при обработке больших поверхностей, не дает необработанных "мертвых" зон, позволяет добиться высоких показателей плоскостности.

Двухскоростной режим вращения траверс в разные стороны, возможность подключения пылесоса и подачи воды в зону обработки через полые валы, быстросменное крепление инструмента позволяют достигнуть максимальной эффективности и качества в минимальные сроки.

РЕЗЧИКИ МЯГКОЙ КРОВЛИ:



Для резки материалов мягкой кровли и гидроизоляционных материалов разработан ряд модификаций специальных резчиков. Оснащаются электрическими или бензиновыми двигателями, что определяет возможность их использования в различных условиях проведения работ. Резчики мягкой кровли позволяют заменить «топорный» способ ремонта кровельных покрытий. Производительность работ в десятки раз превосходит показатели существующих технологий.

РАЗДЕЛЬЩИКИ ШВОВ И ТРЕЩИН в дорожном покрытии:



Машины с бензиновыми и электрическими двигателями применяются для восстановления целостности дорожных покрытий, имеющих температурные швы и развитые трещины. Это технологическое оборудование обеспечивает удаление дефектного слоя покрытия вдоль шва или криволинейной трещины и на определенную глубину (разделка шва или трещины).



Виброплиты



ВИБРОПЛИТА
VS-134

Вес	76 кг
Двигатель	Honda GX160
Ударная сила	11 кН
Площадка	560x320мм
Уплотнение (4 пр.)	100мм
Производительность	100 м ² /ч
Объем бака для воды	10 л



ВИБРОПЛИТА
VS-244

Вес	82 кг
Двигатель	Honda GX160
Ударная сила	13,5 кН
Площадка	570x440мм
Уплотнение (4 пр.)	200мм
Производительность	140 м ² /ч
Объем бака для воды	10 л



ВИБРОПЛИТА
VS-245E8

Вес	100 кг
Двигатель	Honda GX160
Ударная сила	18 кН
Площадка	640x450мм
Уплотнение (4 пр.)	210мм
Производительность	140 м ² /ч
Объем бака для воды	10 л



ВИБРОПЛИТА
VS-245E10

Вес	120 кг
Двигатель	Honda GX160
Ударная сила	21 кН
Площадка	640x450мм
Уплотнение (4 пр.)	210мм
Производительность	140 м ² /ч
Объем бака для воды	10 л



ВИБРОПЛИТА
VS-246E12

Вес	130 кг
Двигатель	Honda GX160
Ударная сила	23,1 кН
Площадка	640x450мм
Уплотнение (4 пр.)	250мм
Производительность	150 м ² /ч
Объем бака для воды	10 л



ВИБРОПЛИТА
VS-246E20

Вес	160 кг
Двигатель	Honda GX200/160
Ударная сила	26,6 кН
Площадка	640x450мм
Уплотнение (4 пр.)	300мм
Производительность	160 м ² /ч
Объем бака для воды	10 л



ВИБРОПЛИТА
VS-309

Вес	300 кг
Двигатель	Honda GX270
Ударная сила	40 кН
Площадка	740x500мм
Уплотнение (4 пр.)	400мм
Производительность	180 м ² /ч



Коврик для укладки плитки

Устанавливается на VS-244, VS-245, VS-246

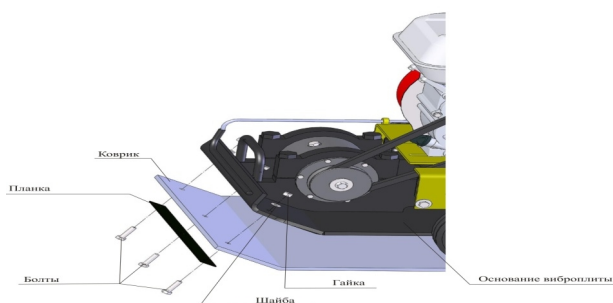

Резчики швов



**РЕЗЧИК ШВОВ
CS-146**

Двигатель Honda GX200

Диаметр круга, max 400 мм

Глубина реза, max 125 мм

Обороты 3030 об/мин

Производительность 310 см²/мин

Вес 74 кг



**РЕЗЧИК ШВОВ
CS-144E**

Двигатель Электрический

Диаметр круга, max 400 мм

Глубина реза, max 125 мм

Обороты 3045 об/мин

Производительность 250 см²/мин

Вес 82 кг



**РЕЗЧИК ШВОВ
CS-147E**

Двигатель Электрический

Диаметр круга, max 400 мм

Глубина реза, max 125 мм

Обороты 3045 об/мин

Производительность 310 см²/мин

Вес 91 кг



РЕЗЧИК ШВОВ
CS-189

Двигатель Honda GX270
Диаметр круга, max 450 мм

Глубина реза, max 175 мм

Обороты 3000 об/мин

Производительность 380 см²/мин

Вес 132 кг



РЕЗЧИК ШВОВ
CS-1813

Двигатель Honda GX390

Диаметр круга, max 450 мм

Глубина реза, max 175 мм

Обороты 3000 об/мин

Производительность 500 см²/мин

Вес 138 кг



РЕЗЧИК ШВОВ
CS-1810E

Двигатель Электрический

Диаметр круга, max 450 мм

Глубина реза, max 175 мм

Обороты 3000 об/мин

Производительность 400 см²/мин

Вес 150 кг



РЕЗЧИК ШВОВ
CS-2413

Двигатель Honda GX390

Диаметр круга, max 600 мм

Глубина реза, max 220 мм

Обороты 2280 об/мин

Производительность 450 см²/мин

Вес 195 кг



РЕЗЧИК ШВОВ
CS-2415E

Двигатель Электрический

Диаметр круга, max 600 мм

Глубина реза, max 220 мм

Обороты 2280 об/мин

Производительность 600 см²/мин

Вес 233 кг



РЕЗЧИК ШВОВ
CS-3213

Двигатель Honda GX390

Диаметр круга, max 800 мм

Глубина реза, max 320 мм

Обороты 1730 об/мин

Производительность 400см²/мин

Вес 200 кг



РЕЗЧИК ШВОВ
CS-3215E

Двигатель Электрический

Диаметр круга, max 800 мм

Глубина реза, max 320 мм

Обороты 1730 об/мин

Производительность 500см²/мин

Вес 238 кг

Раздельщики трещин и швов



РАЗДЕЛЬЩИК ШВОВ
CS-913

Двигатель Honda GX390

Диаметр круга, max 205 мм

Глубина реза, max 55 мм

Обороты 6685 об/мин

Вес 131 кг



РАЗДЕЛЬЩИК ШВОВ
CS-910E

Двигатель Электрический

Диаметр круга, max 205 мм

Глубина реза, max 55 мм

Ширина реза, max 1023 мм

Обороты 6685 об/мин

Вес 150 кг



Резчики мягкой кровли



РЕЗЧИК КРОВЛИ
CR-146

Двигатель Honda GX 200

Фреза, тах 4 лопасти

Глубина реза, тах 90 мм

Производительность 1400 см²/мин

Обороты 3030 об/мин

Вес 70 кг



РЕЗЧИК КРОВЛИ
CR-149

Двигатель Honda GX 270

Фреза, тах 6 лопастей

Глубина реза, тах 90 мм

Производительность 2000 см²/мин

Обороты 3030 об/мин

Вес 79 кг



РЕЗЧИК
КРОВЛИ **CR-390**

Двигатель Honda GX 390

Фреза, тах 6 лопастей

Глубина реза, тах 90 мм

Производительность 2600 см²/мин

Обороты 3030 об/мин

Вес 84 кг



РЕЗЧИК КРОВЛИ
CR-144E

Двигатель Электрический

Фреза, тах 4 лопасти

Глубина реза, тах 90 мм

Производительность 1400 см²/мин

Обороты 3045 об/мин

Вес 78 кг



РЕЗЧИК КРОВЛИ
CR-147E

Двигатель **Электрический**

Фреза, тах **6 лопастей**

Глубина реза, тах **90 мм**

Производительность **1400 см²/мин**

Обороты **3045 об/мин**

Вес **87 кг**



Фреза кровельная

Количество лопастей **4**

Ресурс* **180 кв.м.**

Глубина реза, тах**90 мм**

Размеры**310x60x7x5**



Фреза кровельная

Количество лопастей **6**

Ресурс* **270 кв.м.**

Глубина реза, тах **90 мм**

Размеры **310x60x7x5**

Посадка **25,4**



Ограждение двигателя

Артикул **ОД-6.000**

Устанавливается на **CR-146, CR-144E, CR-147E**



Ограждение двигателя

Артикул **ОД-13.000**

Устанавливается на **CR-149, CR-1413**

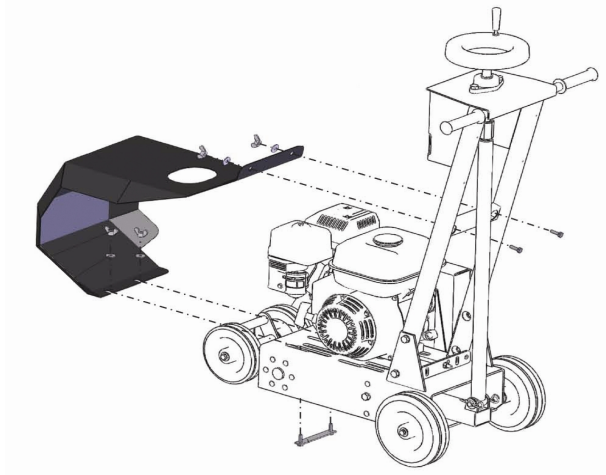

МОЗАИЧНО-ШЛИФОВАЛЬНЫЕ МАШИНЫ



Двигатель 5,5 кВт

Напряжение 380 В

Рабочая ширина 600 мм

Обороты 600&1200 об/мин

Производительность 16м²/час

Вес

150 кг



Двигатель 7,5 кВт

Напряжение 380 В

Рабочая ширина 600 мм

Обороты 1200 об/мин

Производительность 18м²/час

Вес

150 кг



Двигатель 4 кВт

Напряжение 380 В

Рабочая ширина 300 мм

Обороты 1000 об/мин

Производительность 4м²/час

Вес

120 кг



Двигатель	2,2 кВт
Напряжение	220 В
Рабочая ширина	300 мм
Обороты	1000 об/мин
Производительность	4м ² /час

Вес 120 кг



Двигатель Honda GXV390UT2	
Количество траверс	1
Рабочая ширина	300 мм
Обороты	1000 об/мин
Производительность	4м ² /час

Вес 120 кг

Весь модельный ряд техники СПЛИТСТОУН® можно укомплектовать высокоэффективными и профессиональными расходными материалами торговой марки СПЛИТСТОУН®.

МОЗАИЧНО-ШЛИФОВАЛЬНЫЕ МАШИНЫ:

Предназначены для выравнивания, шлифования и полирования конструкционных и отделочных материалов покрытий полов. Являются лучшими среди зарубежных и отечественных аналогов. Производительность машин в **3 раза** выше аналогов за счет высокой стойкости инструмента, отсутствия вибраций и ударных нагрузок на инструменте.

Двухтраверсная модель **GM-245** используется при обработке больших поверхностей, не дает необработанных “мертвых” зон, позволяет добиться высоких показателей плоскостности.

Двухскоростной режим вращения траверс в разные стороны, возможность подключения пылесоса и подачи воды в зону обработки через полые валы, быстросменное крепление инструмента позволяют достигнуть максимальной эффективности и качества в минимальные сроки.



Франкфурты шлифовальные для мозаично-шлифовальных машин GM

Шлифовальный. Бетон. Premium*

35620	Шлифовальный №000 бетон мокрое шлиф. PremiumTS 40 x 8x12x6 #12grit 1500 м ²	(1600/1250)
62130	Шлифовальный №000 бетон мокрое шлиф. PremiumTS 40 x8x10x6 (1600/1250) #12grit	1000м ²



1312	Шлифовальный №00 бетон мокрое шлиф. PremiumTS 40 x 8x12x6 (800/630) #20grit 1000м ²
1219	Шлифовальный №0 бетон мокрое шлиф. PremiumTS 40 x 8x12x6 (500/400) #30grit 1000м ²
102995	Шлифовальный №0 бетон мокрое шлиф. PremiumTS 40x10x10x6 (500/400) #30grit 600м ²
71965	Шлифовальный №0 бетон мокрое шлиф. PremiumTS 40 x 8x10x6 (500/400) #30grit 500м ²
1755	Шлифовальный №1 бетон мокрое шлиф. PremiumTS 40 x 8x12x6 (315/250) #50grit 600м ²
71967	Шлифовальный №1 бетон мокрое шлиф. PremiumTS 40 x 8x10x6 (315/250) #50grit 500м ²
<i>*Ресурс рассчитан для набора (6 франкфуртов) одного номера при съеме 1мм и соблюдении технологии проведения работ.</i>	
Шлифовальный. Бетон. Standart*	
73121	Шлифовальный №0 бетон мокрое шлиф. StandartTS 40x 8x12x6 (500/400) #30grit 300-400м ²
Шлифовальный. Гранит. Premium*	
1486	Шлифовальный №0 гранит мокрое шлиф. PremiumTS 40 x 8x12x6 (500/400) #30grit 400м ²
1487	Шлифовальный №1 гранит мокрое шлиф. PremiumTS 40x8x12x6 (315/250) #50grit 400м ²
2175	Шлифовальный №2 гранит мокрое шлиф. PremiumTS 40x8x12x6 (160/125) #100grit 400м ²
2176	Шлифовальный №3 гранит мокрое шлиф. PremiumTS 40 x 8x12x6 (80/63) #200grit 400м ²
102992	Шлифовальный №2 гранит мокрое шлиф. PremiumTS 40 x 8x 9x6 (100/125) #100grit 400м ²
Полировальный. Гранит. Бетон. Premium*	
110414	Полировальный франкфурт (№1#300 (63/50) (мет.Корпус) гранит, бетон
110446	Полировальный франкфурт (№2#900 (20/14) (мет.Корпус) гранит, бетон
110447	Полировальный франкфурт (№3#3000 (7/5) (мет.Корпус) гранит, бетон
<i>*Ресурс рассчитан для набора (6 франкфуртов) одного номера при съеме 1мм и соблюдении технологии проведения работ.</i>	



Сплитстоун



Splitstone

119296 Москва, ул. Молодежная, 4, подъезд 16А
тел. (495) 9382674, 2323819

119296 Moscow, Molodezhnaya St., 4, ent. 16A
tel. +7 495 9382674, 2323819

